

*A company dedicated to solving ergonomic and material handling problems since 1955.*

**Ergonomic Solutions**

# OWNER'S MANUAL

## A FRAME CART MODEL AF-3048 & AF-3672

**Contents**

Safety Precautions .....	1	Assembly & Parts Drawing .....	2
Receiving Instructions .....	1	Parts List.....	2
Warranty .....	1	Warning Label Identification .....	2
Assembly Instructions .....	1		

### SAFETY PRECAUTIONS

**Read owner's manual completely before operating unit!**

- Never exceed the maximum capacity of 2,000 pounds.
- Load must be evenly distributed on platform to insure stability.
- Always apply wheel brakes when unit is not being moved.
- Always operate unit on a level surface to insure stability.
- Use caution in moving a loaded unit; avoid obstructions and floor defects.
- Remove weight and apply wheel brakes before removing the top frame of the cart.
- Make sure all operator safety labels are in place (p.2).

### RECEIVING INSTRUCTIONS

Every unit is thoroughly tested and inspected prior to shipment. However, it is possible that the unit may incur damage during transit. If damage is noticed when unloading, make a note of it on the BILL OF LADING. Remove all packing and strapping material, then inspect the unit again for damage. IF DAMAGE IS EVIDENT, FILE A CLAIM WITH THE CARRIER IMMEDIATELY!

### WARRANTY

This product is warranted for 90 DAYS from date of purchase to be free of manufacturing defects in material and workmanship. The manufacturer's obligation hereunder is limited to repairing such products during the warranty period, provided the product is sent prepaid back to the factory.

This warranty does not cover normal wear of parts or damage resulting from any of the following: negligent use or misuse of the product, use or application contrary to installation instructions, or disassembly, repair or alteration by any person prior to authorization from a factory representative.

### ASSEMBLY INSTRUCTIONS

#### TO INSTALL UPPER PORTION OF CART

Position pieces as shown on drawing, see page 2. Install bolts and nuts, tighten finger tight. Once all the pieces are loosely bolted together tighten nut & bolt combo's.

#### TO INSTALL THE CASTERS

Two rigid casters are installed on one end of base frame and two swivel casters at the other end.

- 1.) Place caster base plate into caster pad bracket.
- 2.) Insert 3/8"-16 UNC x 5" carriage bolt through the square hole in caster pad to hold caster in place. (Make sure head of carriage bolts towards outside of cart).
- 3.) Place 3/8"-16 UNC locknut on each bolt and tighten securely.

(Please refer to the next page for the assembly drawing)

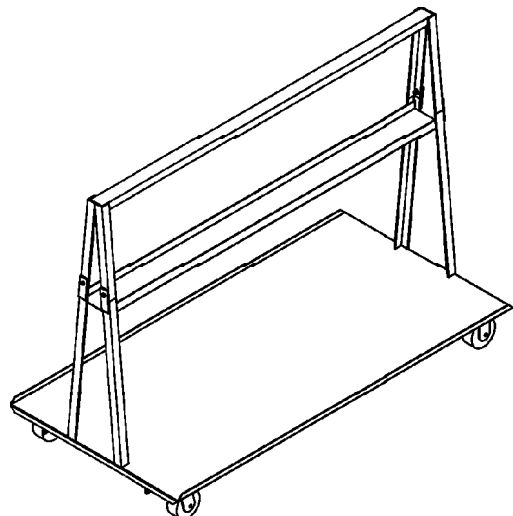

**A-FRAME CART  
MODEL AF-3048 & AF-3672**

ENGLISH

ESPAÑOL

**A-FRAME CART  
MODEL AF-3048 & AF-3672  
ASSEMBLY & PARTS DRAWING**

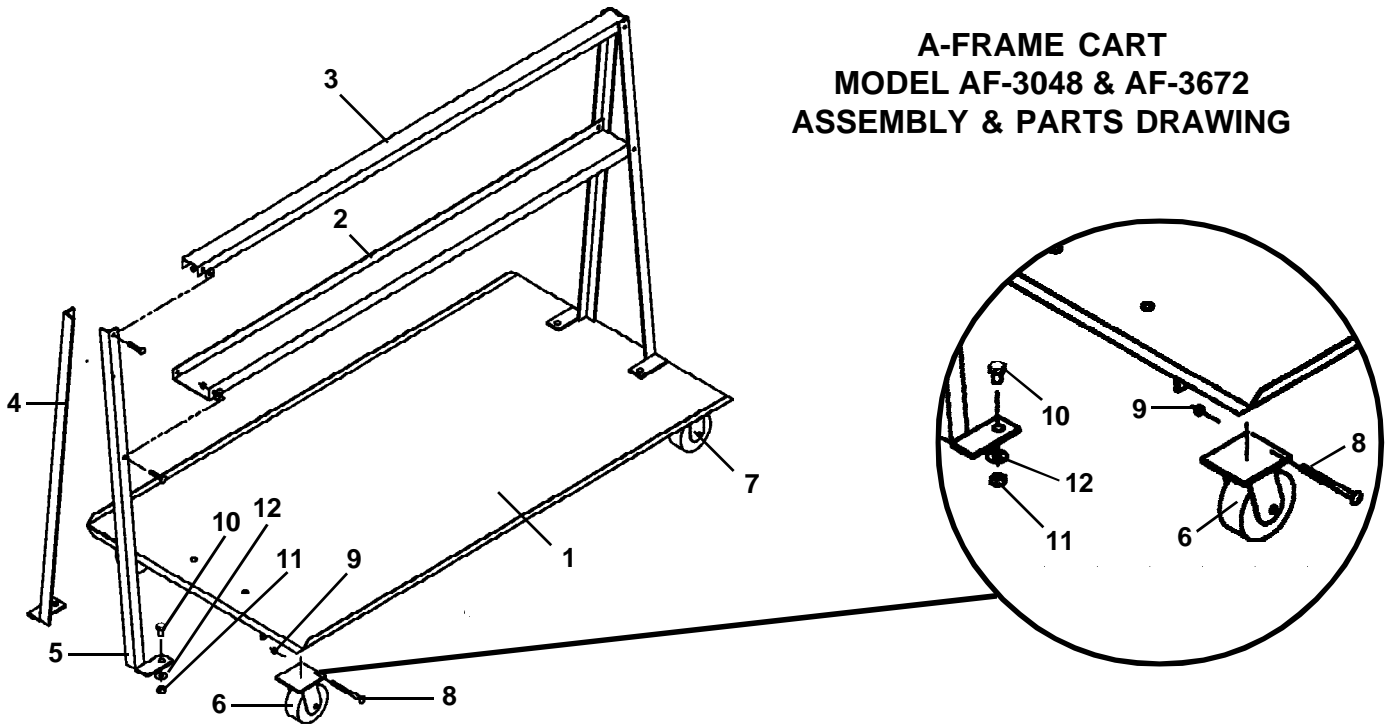

ITEM NO.	DESCRIPTION	ENGINEER PART NO.	QTY.
1a	Base (30"W x 48"L)	16-514-033	1
1b	Base (36"W x 72"L)	16-514-021	1
2a	Middle Brace (30"W x 48"L)	16-032-003	1
2b	Middle Brace (36"W x 72"L)	16-032-001	1
3a	Top (30"W x 48"L)	16-032-010	1
3b	Top (36"W x 72"L)	16-032-011	1
4	Left Leg	16-514-096	1
5	Right Leg	16-514-095	1
6	Swivel caster w/ brake	16-132-053	4
7	Rigid caster	16-132-022	4
8	Carriage Bolts 3/8 - 16 x 5	21373	16
9	Nut 3/8-16 Nylox	37024	16
10	Bolt 5/16 - 18 x 1	11055	16
11	Nut 5/16 - 18	37021	16
12	Flat Washer 5/16	33006	16

a/k Available only with purchase of kit

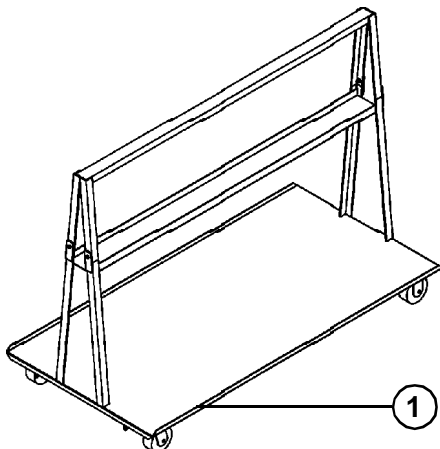

## WARNING LABEL IDENTIFICATION

**MAKE SURE ALL WARNING LABELS ARE IN PLACE!**

\* Product safety signs or labels should be periodically inspected and cleaned by the product users as necessary to maintain good legibility for safe viewing distance. ANSI 535.4 (10.21) Contact manufacturer for replacement labels.

①	<b>⚠ CAUTION</b> USE CASTER LOCK DURING LOADING AND UNLOADING	<b>⚠ PRECAUCIÓN</b> USE EL FRENO DE LA RUEDA CUANDO SE CARGUE Y DESCARGUE	<b>⚠ PRUDENCE</b> UTILISER LES FREINS DE ROULETTES LORS DU CHARGEMENT OU DU DÉCHARGEMENT 212
VESTIL MANUFACTURING COMPANY • Angola, In 46703 • Phone (260) 665-7586 • www.vestil.com			

*Una compañía dedicada a resolver problemas ergonómicos y de manejo del material desde 1955.*

**Soluciones Ergonómicas**

# MANUAL DEL PROPIETARIO

**CARRO DE MARCO DE A  
MODELO AF-3048 & AF-3672**

**Contenido**

Instrucciones de Seguridad .....	3	Ensamble y Dibujos de Partes .....	4
Instrucciones de Recibo .....	3	Lista de Partes .....	4
Garantía .....	3	Identificación de las Etiquetas de Aviso .....	4
Instrucciones de Ensamble .....	3		

**PRECAUCIONES DE SEGURIDAD**

**Lea el manual del propietario completamente antes de usar la unidad!**

- Nunca exceda la máxima capacidad de 907 kg. (2,000 lbs.)
- La carga debe de estar bien distribuida en la plataforma para asegurar la estabilidad.
- Siempre ponga los frenos de las ruedas cuando la unidad no este en movimiento.
- Siempre opere la unidad en una superficie a nivel para asegurar la estabilidad.
- Vaya con cuidado cuando mueva la unidad cargada; evite obstrucciones y defectos del piso.
- Quite el peso y ponga los frenos de las ruedas antes de quitar el bastidor superior de la carreta.
- Asegurese de que todas las etiquetas de seguridad del operario estan en su sitio (p.4).

**INSTRUCCIONES DE RECIBO**

Cada unidad está inspeccionada a fondo y probada antes del envío. Aun así, es posible que la unidad se dañe durante el envío. Si ve algún daño durante la descarga anótelo en el RECIBO DE ENVÍO. Quite todo el material de empaquetado y las correas, inspeccione por daños. SI HAY DAÑOS EVIDENTES, ARCHIVE UNA RECLAMACION CON EL TRANSPORTISTA INMEDIATAMENTE.

**GARANTIA**

Este producto está garantizado durante 90 DIAS desde la fecha de compra de estar libre de defectos de material y mano de obra. La obligación del fabricante está limitada a reparar tales productos durante el periodo de garantía, provisto que el producto se envíe previo envío flete pagado a la fábrica.

Esta garantía no cubre el gasto normal de partes o daños que resulten de lo siguiente: uso negligente o mal uso del producto, uso o aplicación contraria a las instrucciones de instalación, o desensamble, reparaciones o alteraciones por cualquier persona antes de la previa autorización de un representante de la fábrica.

**INSTRUCCIONES DE ENSAMBLE**

- 1.) Remueva la cesta superior de la base de la carreta. Deslice la cesta hasta los cuatro postes verticales situados en la sección central de la base de la carreta. (Suelte las tuercas y tornillos de la cesta para el necesario ajuste.)
- 2.) Instale dos ruedas giratorias en el mismo extremo de la base donde están los soportes redondos, y dos ruedas rígidas en el otro extremo. Ponga la placa almohadilla entre la rueda y la carreta e inserte un tornillo de 0.95 cm-16 x 12.7 cm a través del agujero cuadrado en la placa almohadilla para aguantar la rueda en su sitio. (Asegurese que la cabeza del tornillo está hacia dentro de la mesa). Ponga una tuerca de 0.95 cm-16 en cada tornillo y apriete hasta que esté seguro.
- 3.) Ponga en la posición derecha y asegurese que las ruedas no se mueven.
- 4.) Ponga el tubo redondo negro entre los soportes redondos e inserte una varilla de 12.7 cm de diametro a traves de los soportes y el tubo, dejando un espacio en cada extremo. Glopee los tapones hasta el final de cada varilla. Quite el tope de las ruedas.

(Porfavor refierase a la página siguiente para el dibujo de ensamble)

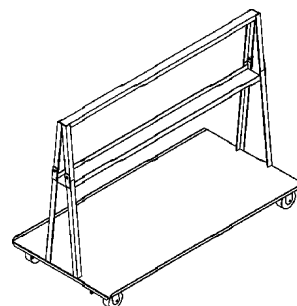

**CARRO DE MARCO DE A  
MODELO AF-3048 & AF-3672**

ESPAÑOL

**CARRO DE MARCO DE A  
MODELO AF-3048 & AF-3672  
ENSAMBLE & DIBUJO DE PARTES**

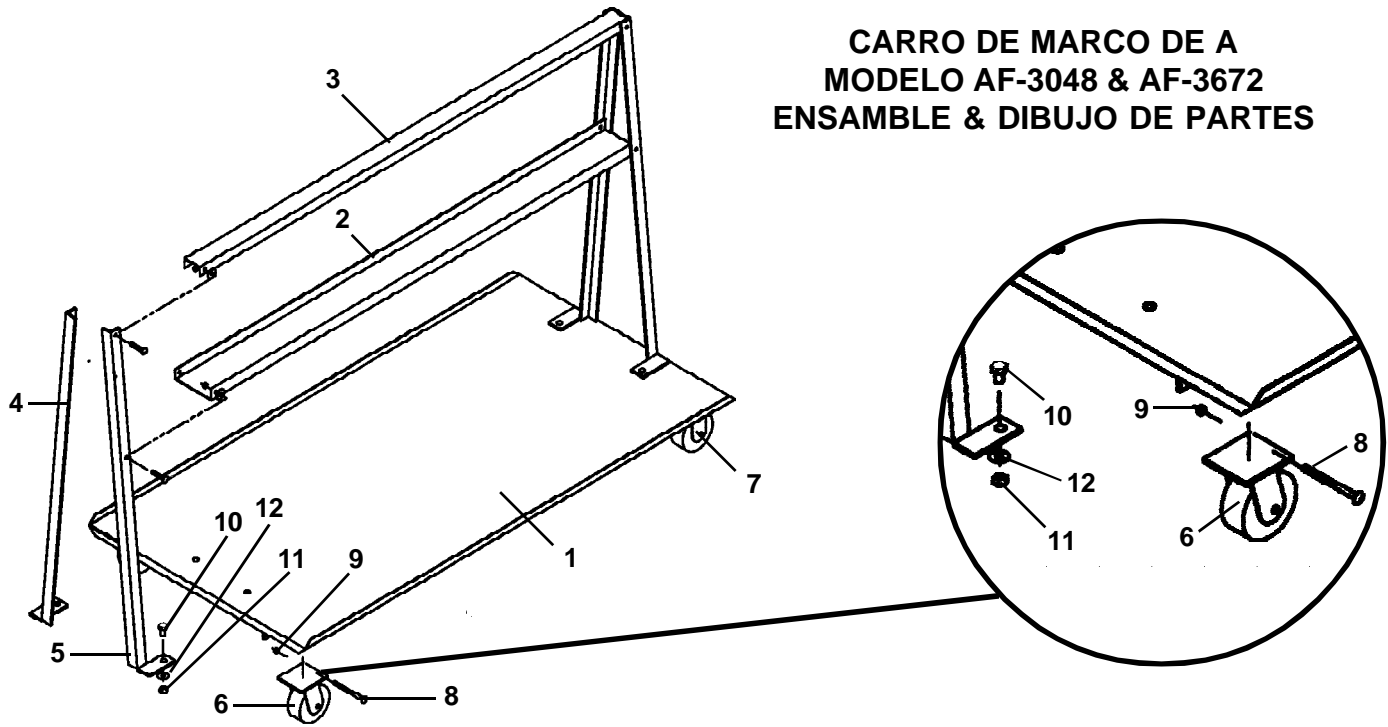

PARTIDA	DESCRIPCIÓN	NO. DE INGENIERO	CTD.
1a	Base (30"W x 48"L)	16-514-033	1
1b	Base (36"W x 72"L)	16-514-021	1
2a	Middle Brace (30"W x 48"L)	16-032-003	1
2b	Middle Brace (36"W x 72"L)	16-032-001	1
3a	Top (30"W x 48"L)	16-032-010	1
3b	Top (36"W x 72"L)	16-032-011	1
4	Left Leg	16-514-096	1
5	Right Leg	16-514-095	1
6	Swivel caster w/ brake	16-132-053	4
7	Rigid caster	16-132-022	4
8	Carriage Bolts 3/8 - 16 x 5	21373	16
9	Nut 3/8-16 Nylox	37024	16
10	Bolt 5/16 - 18 x 1	11055	16
11	Nut 5/16 - 18	37021	16
12	Flat Washer 5/16	33006	16

a/k Disponible solo con la compra del juego

## IDENTIFICACION DE LAS ETIQUETAS DE AVISO

*ASEGURESE DE QUE TODAS LAS ETIQUETAS DE AVISO ESTAN EN SU LUGAR*

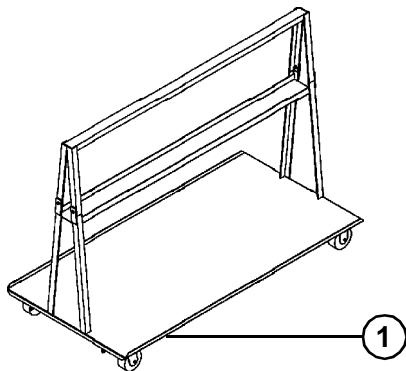

\* Las etiquetas o las señales de seguridad del producto deben de ser inspeccionadas periódicamente y deben de limpiarse por los usuarios del producto como sea necesario para mantener una buena legibilidad desde una distancia de seguridad. ANSI 535.4 (10.21) Contacte al fabricante para reemplazo de etiquetas.

①	<b>⚠ CAUTION</b>	<b>⚠ PRECAUCIÓN</b>	<b>⚠ PRUDENCE</b>
	USE CASTER LOCK DURING LOADING AND UNLOADING	USE EL FRENO DE LA RUEDA CUANDO SE CARGUE Y DESCARGUE	UTILISER LES FREINS DE ROULETTES LORS DU CHARGEMENT OU DU DÉCHARGEMENT 212
VESTIL MANUFACTURING COMPANY • Angola, In 46703 • Phone (260) 665-7586 • www.vestil.com			